

UNA LUCE POTENTE PER UN GIOCO INTENSO

ILLUMINAZIONE PER IMPIANTI SPORTIVI
IN GRADO DI SODDISFARE QUALSIASI ESIGENZA



EFFICIENZA ENERGETICA E MANUTENZIONE RIDOTTA

PROIETTORI AD AMPIA SUPERFICIE RISE:
ORIENTAMENTO PRECISO DELLA LUCE
PER PRESTAZIONI SPORTIVE DI ALTO
LIVELLO

IL LED SOSTITUISCE LE LAMPADINE A SCARICA AD ALTA INTENSITÀ

La necessità di ristrutturare impianti di illuminazione che impiegano tecnologie obsolete e ad alto consumo energetico all'interno di impianti sportivi e ricreativi e nelle grandi piazze sta diventando una questione urgente, non solo per motivi legati al risparmio energetico e all'efficienza in termini di manutenzione.

Il piano di eliminazione graduale delle lampadine previsto dall'UE, secondo requisiti adottati conformemente dalla Svizzera, prevede che, per il bene dell'ambiente, le lampadine a scarica ad alta intensità, ancora ampiamente impiegate, siano vietate al più tardi entro il 24 febbraio 2027. La mancanza di ricambi per la manutenzione di determinati componenti utilizzati nei tradizionali impianti di illuminazione impone un'azione rapida.

**DIVIETO DI UTILIZZO DELLE
LAMPADINE A SCARICA AD ALTA
INTENSITÀ AL PIÙ TARDI ENTRO
IL 2027**

«LA TECNOLOGIA LED RIDUCE
IL CONSUMO DI ENERGIA E
ASSICURA UNA DURATA FINO
A 10 VOLTE MAGGIORE,
RIDUCENDO COSÌ AL MINIMO
I CICLI DI MANUTENZIONE.»

Fonte: Associazione Svizzera per la luce SLG,
Associazione Svizzera di Football ASF



La soluzione ottimale per grandi aree in prossimità o nei centri abitati: i moderni proiettori LED ad ampia superficie, come il modello RISE di Tulux, hanno indici di immissione e di abbagliamento ridotti.

I VANTAGGI

I VANTAGGI DELLA TECNOLOGIA LED RISPETTO A UN'ILLUMINAZIONE TRADIZIONALE IN IMPIANTI SPORTIVI E AREE ESTERNE:



Costi operativi ridotti fino al 60 %, a seconda della situazione di partenza



Lunga durata



Manutenzione ridotta

Interessanti sovvenzioni



Conversione semplice alla nuova tecnologia



Subito funzionante: le lampade non hanno bisogno di riscaldarsi



APPROFITTA DELLA NOSTRA ASSISTENZA IN MATERIA DI RISANAMENTO ILLUMINOTECNICO:

- Definizione delle esigenze
- Progettazione illuminotecnica e calcolo dell'energia a norma di legge
- Assistenza durante il progetto
- Sviluppo, fornitura e produzione di lampade standard e di lampade speciali su misura
- Misurazioni illuminotecniche di precisione secondo le disposizioni previste dalle associazioni
- Aftersales/supporto tecnico

PROIETTORI AD AMPIA SUPERFICIE RISE: ILLUMINAZIONE OTTIMALE DI IMPIANTI SPORTIVI

CINQUE RAGIONI CONVINCENTI

1. Massima flessibilità per ampie superfici

Grazie a diverse unità proiettore con flussi luminosi compresi tra 104 000 lm e 190 000 lm.

2. Orientamento della luce laddove necessaria

Le configurazioni selezionabili (fascio ampio e asimmetrico o stretto e asimmetrico) orientano con precisione la luce sulle superfici da illuminare, evitando dispersioni e abbagliamenti.

3. Adattabilità della luce all'utente

La regolazione dell'intensità luminosa tramite DALI2 adatta la luce ai vari scenari di utilizzo, ad es. allenamento o partita, risparmiando energia. Disponibile con modulo radio per il controllo senza fili.

4. Stabilità con qualsiasi condizione atmosferica e di vento

Con grado di protezione IP65/IK08 e ridotta superficie esposta al vento.

5. Convenienza a livello economico

L'elevata efficienza energetica (fino a 125 lm/W) e la lunga durata dei LED (fino a 100 000 ore) riducono notevolmente i costi operativi. Facilità di manutenzione grazie alla box con apparecchiature elettroniche esterna sul

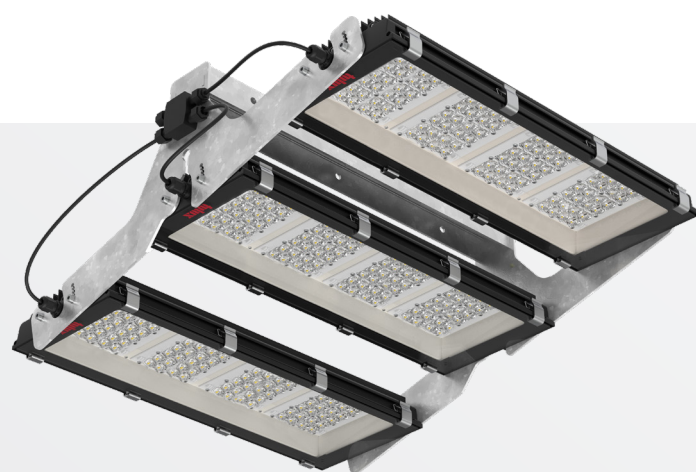

Unità proiettore con tre moduli

156 000 lm – 190 000 lm

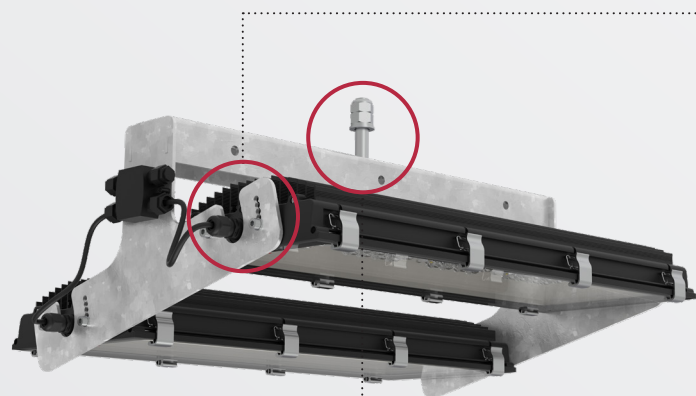

Unità proiettore con due moduli

104 000 lm – 126 000 lm



AMBITI DI IMPIEGO:

- Campi da calcio Amatori/Prima Lega
- Campi da tennis
- Impianti sportivi scolastici
- Impianti sportivi ricreativi, ad es. beach volley, equitazione, skateboard
- Aree esterne con maggiore necessità di illuminazione, ad es. aree logistiche

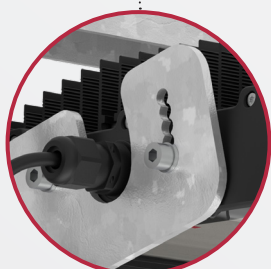

Angolo di incidenza regolabile

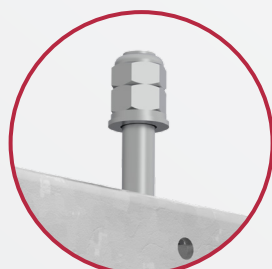

Ruotabile a 360°

COPRE TUTTI GLI SCENARI DI UTILIZZO NEGLI IMPIANTI SPORTIVI!

Le unità proiettore ruotabili e i moduli regolabili indirizzano con precisione la luce sulle superfici da illuminare.



← Scansionate ora il codice QR per ottenere maggiori informazioni online sui proiettori ad ampia superficie



MAGGIORE RISPARMIO ECOMFORT PER GLI IMPIANTI SPORTIVI

UN'ILLUMINAZIONE A NORMA
DI LEGGE RICHIEDE
UNA PROGETTAZIONE
PROFESSIONALE.

Partendo dai requisiti di visibilità, diversi a seconda della disciplina sportiva e del tipo di attività (da quella ricreativa a quella agonistica), e tenendo conto della posizione degli spettatori, i gestori di impianti sportivi richiedono un certo livello di flessibilità in termini di illuminazione. In questo modo è possibile adattarsi a diversi scenari di utilizzo e risparmiare abilmente su energia e spese di manutenzione.



Esempio di un campo da calcio a Tuggen (SZ): Risultato ottimale: l'area intorno alle porte è stata migliorata a livello illuminotecnico, il campo è illuminato con precisione, l'ambiente circostante rimane al buio.



← Scansionate ora il codice QR per ottenere maggiori informazioni sull'esempio del campo da calcio a Tuggen (SZ)

ANCHE LE SOVVENZIONI INFLUISCONO SUL CALCOLO DEGLI INVESTIMENTI

Con un risparmio energetico minimo del 30% è possibile usufruire di sostegni finanziari fino a CHF 350 per ogni soluzione di illuminazione sostituita con lampada a scarica ad alta intensità. Scoprite di più sul programma di incentivi LEDforFOOT o richiedete la consulenza dei nostri esperti.

Trovate tutte le informazioni qui: www.LEDforFOOT.ch

RISPARMIO MEDIO ANNUO

su un periodo di 10 anni / esempio di un campo da calcio in Prima Lega

	Vecchio impianto	Nuovo impianto	Risparmio
Potenza installata (W)	37 440	24 825	
Rendimento luminoso lampade (lm/W)	96,15	111,1	
Energia in CHF	7207	4779	
Manutenzione in CHF	1000	-	
Totale costi operativi in CHF	8207	4779	
Risparmio annuo in CHF		3428	-42 %

Calcolo dei risparmi sull'esempio della ristrutturazione di un campo da calcio in Prima Lega: conversione di un impianto di illuminazione tradizionale in un impianto con tecnologia LED di ultima generazione con proiettori ad ampia superficie RISE, con un prezzo dell'energia elettrica di CHF 0.35/kWh e 550 ore di impiego all'anno.

TULUX AG
TÖDISTRASSE 4
CH-8856 TUGGEN
T +41 55 465 60 00
F +41 55 465 60 01
INFO@TULUX.CH

WWW.TULUX.CH



SLG 
membro